

# 警告：使用前請詳閱說明書

感謝您購買本公司的產品。在您享受射擊樂趣之前，請詳閱使用說明書並注意以下之注意事項。不當的使用方式有可能導致受傷甚至失明。爲了您及他人的安全請參照並遵守以下之注意事項。

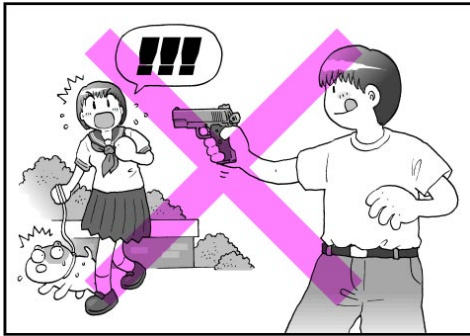

請勿將槍口對人或動物



注意槍支及瓦斯的放置環境溫度勿超過40度

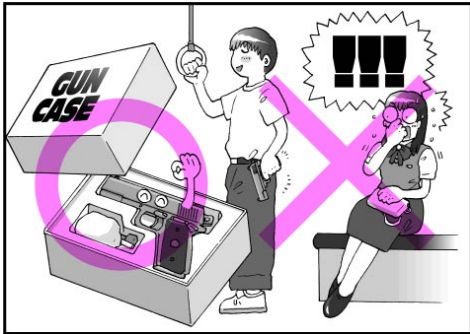

槍支在搬運或不使用時請放置在槍盒中



使用超過12 Kgs/cm<sup>2</sup>壓力之氣體會造成槍支損壞甚至發生危險,請勿嘗試

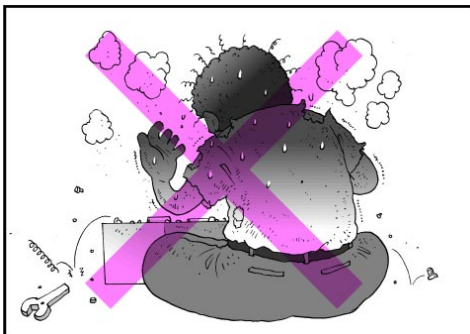

任意改造槍枝結構會造成槍支損壞甚至發生危險,請勿嘗試



無端向他人射擊是違法的行爲請勿嘗試



使用時請使用護目鏡



請勿使用塑膠bb彈以外的物體射擊

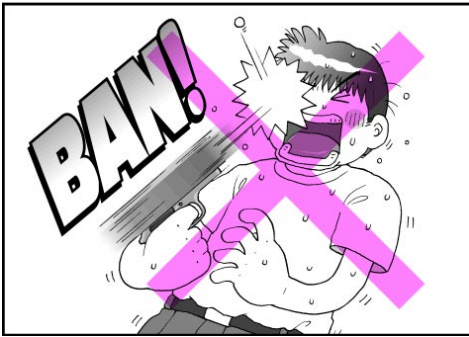

請勿向槍口探視



爲了避免造成他人的困擾避免請在安全無虞的

## 操作

### 1. 卸彈匣



壓下彈匣卡榫並取出彈匣

### 2. 填充瓦斯

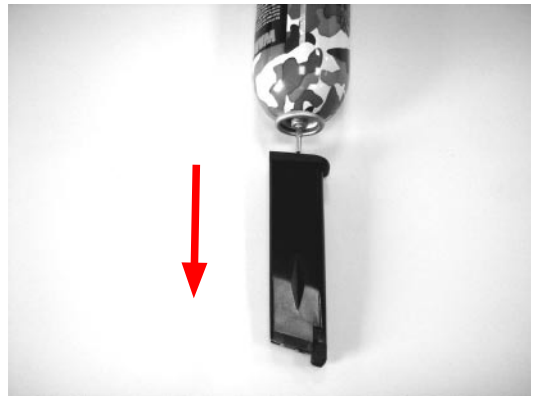

將彈匣倒置, 瓦斯與彈匣成垂直方向填充

### 3. 裝填BB彈



裝填BB彈.

### 4. 插入彈匣



### 5. 上膛

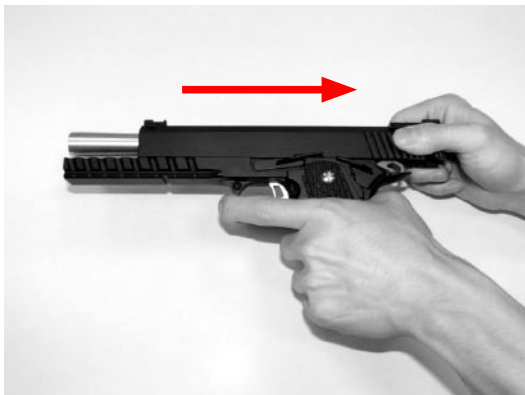

將滑套拉至最後上膛

### 6. 擊發



扣板機擊發

### 7. 保險



保險開啓狀態(可擊發)



保險關閉狀態(無法擊發)

# 大部分解

## 1. 取出滑套止動銷



首先取出彈匣，將滑套往後拉至如圖示的位置，對正滑套上的缺口並將滑套止動銷取出。

## 2. 取出滑套



## 3. 取出復進簧及插塞

首先將導桿拆除，取出導桿及插塞

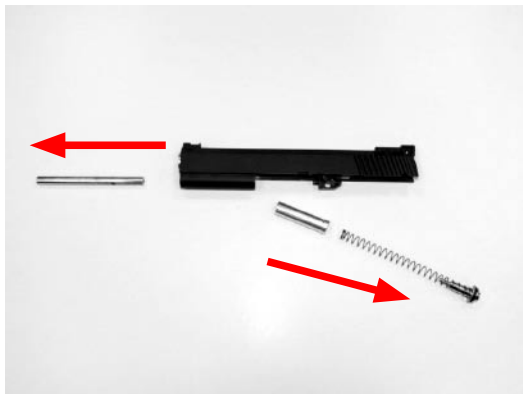

## 4. 取出槍管

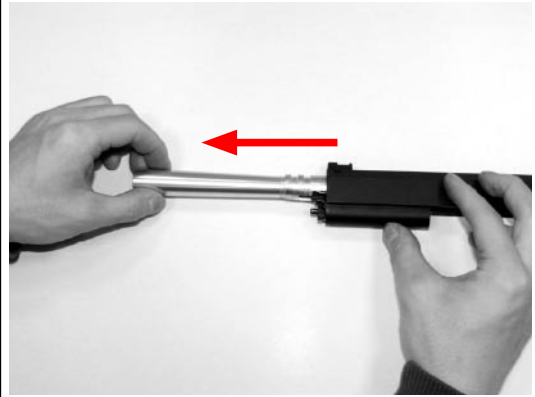

## 組合

依大部分解之相反順序  
調整彈道

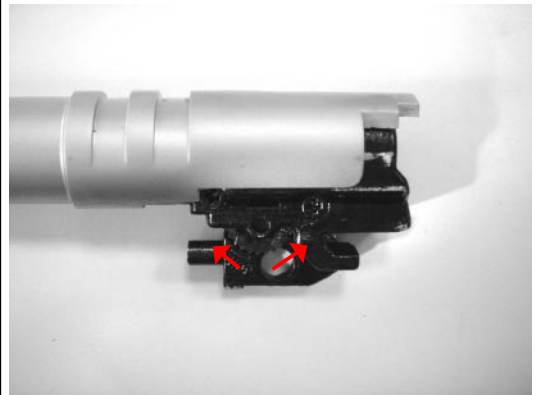

旋轉調整盤調整彈道

依照子彈飛行狀態來調整

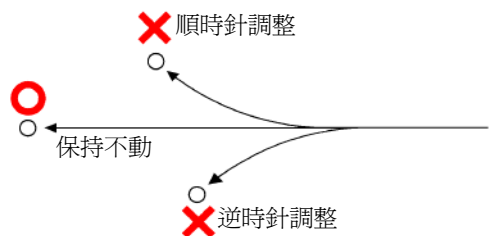

# KP-06 分解圖

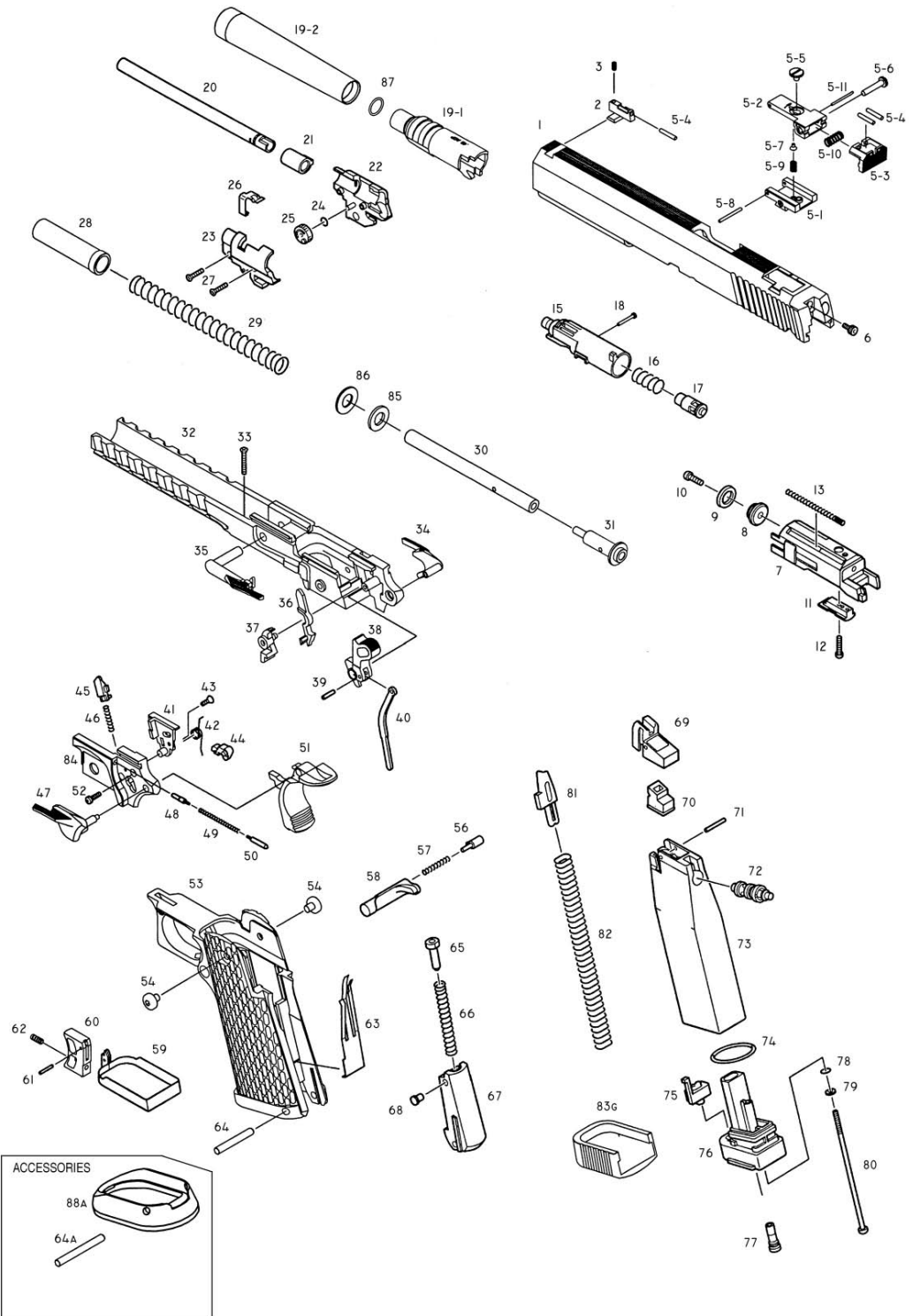

編號	品名	價格	編號	品名	價格
1	滑套	1600	42	撞針彈簧	30
2	準星	150	43	擊錘座蓋螺絲	10
3	準星螺絲	10	44	撞針(鋼)	100
4	汽缸螺絲	10	45	撞針鎖片(鋼)	100
5-1	照門零件1	80	46	撞針鎖片彈簧	20
5-2	照門零件2	80	47	左保險	150
5-3	照門零件3	80	48	伸縮銷	50
5-4	照門零件4	20	49	伸縮銷彈簧	15
5-5	照門零件5	20	50	伸縮銷	50
5-6	照門零件6	20	51	握把保險	240
5-7	照門零件7	20	52	板機座蓋螺絲	10
5-8	照門零件8	10	53	握把	800
5-9	照門零件9	10	54	握把螺絲A	20
5-10	照門零件10	10	56	彈匣卡榫鎖心	30
5-11	照門零件11	10	57	彈匣卡榫彈簧	10
6	撞針擋片螺絲	20	58	彈匣卡榫	120
7	活塞	400	59	板機連桿	150
8	氣密環固定座	40	60	板機	240
9	氣密環	20	61	板機銷	10
10	氣密環固定座螺絲	10	62	板機調整螺絲	20
11	活塞零件	30	63	扣機簧	100
12	活塞零件螺絲	10	64	擊錘簧座銷	50
13	汽缸回覆彈簧	20	65	擊錘撐桿接合器	30
15	汽缸	150	66	擊錘簧	70
16	汽缸閥門彈簧	20	67	擊錘簧座	120
17	汽缸閥門	20	68	接合器止動銷	40
18	汽缸閥門止動銷	20	69	彈匣上蓋	60
19-1	外槍管1	300	70	出氣墊襯	80
19-2	外槍管2	300	71	彈匣上蓋銷	10
20	內槍管	180	72	出氣閥	150
21	橡膠槍膛	80	73	彈匣主體	400
22	槍膛外蓋(右)	140	74	O環	20
23	槍膛外蓋(左)	140	75	彈匣彈簧止動器	20
24	O環	10	76	彈匣底座	180
25	調整盤	20	77	充氣閥	70
26	調整桿	50	78	O環	10
27	槍膛外蓋螺絲	10	79	華司	10
28	復進簧插塞	200	80	彈匣底座螺絲	20
29	復進簧	60	81	托彈板	30
30	復進簧導桿A	100	82	托彈板彈簧	50
31	復進簧導桿B	150	83G	彈匣底板	120
32	板機座	600	84	板機座蓋	200
33	板機座螺絲	10	85	導桿緩衝墊	20
34	右保險	150	86	華司	20
35	滑套制動銷	200	87	O環	10
36	脫離器(鋼)	150		套件	
37	阻鐵(鋼)	120	64A	擊錘簧座銷	50
38	擊錘(鋼)	300	88A	MAGWELL	500
39	擊錘撐桿銷	10			
40	擊錘撐桿	50			
41	擊錘座蓋	80			

KP-06  
使用説明書

# KJWORKS

立智興業有限公司

桃園縣八德市聯明一街12號

TEL 03-3749793 FAX 03-3618130 E-MAIL [kjworks@ms47.hinet.net](mailto:kjworks@ms47.hinet.net) Website:[www.kjworks.com.tw](http://www.kjworks.com.tw)